

Solutions for today, Innovations for tomorrow.

ソーセージ高速定寸定量充填機

JACKWEL
ジャックウェル



HITEC



www.hitec-jp.com

新機種登場!

世界最速充填機

を目指して
開発しました。



ソーセージ高速定寸定量充填機

JACKWEL

ジャックウェル

- 定寸・定量の天然腸ソーセージを2人のオペレーターで
毎分1000個以上製造可能を目標とした画期的なマシンです。
- リンキングチェーンを使わずに、2枚の羽根と上下2本のベルトによって、
一定長さの天然腸ソーセージの生産を可能としました。
- リンキングチェーンを使わないため、1mm刻みで製品長さの設定ができ、
長さを自由に変えられるのが特徴です。
- コラーゲンケーシングソーセージも手差しで生産可能です。



使いやすいモニター機能

- 簡単な製品切り替え
- 機能的な生産管理画面
- わかりやすいメンテナンス情報



リボルバー

- 充填途中に空いたノズルに腸を装填
- 羊腸装填時の機械停止待機時間を短縮
- 次の腸の充填を自動的に開始

一般に、充填速度が速くなるほど不良率は上がる傾向にあります。リボルバーで稼働率を上げることで充填速度を落とすことも可能となり、今までと同じ生産量で不良率の減少をはかることができます。

レイアウト

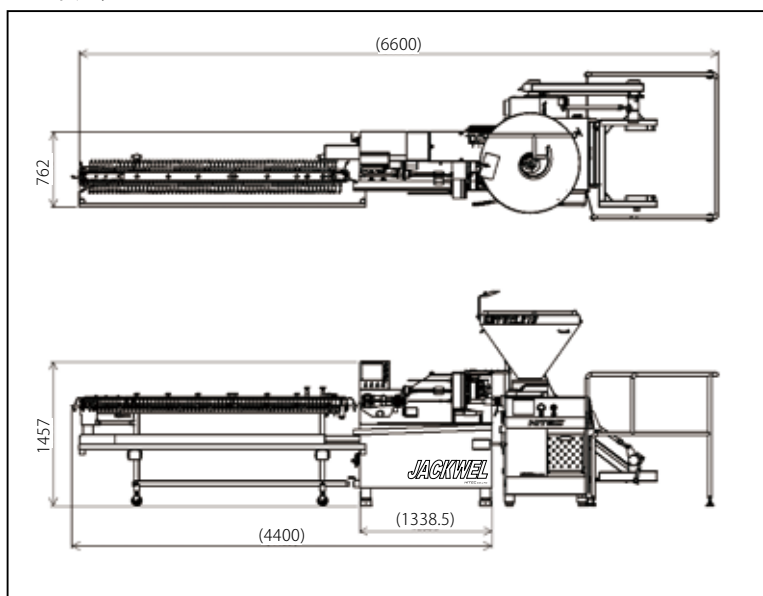

仕様

	ジャックウェル
最大生産量	1,000個/毎分(目標)
製品長さ	25 ~ 1,200 mm
製品径	13 ~ 36 mm
高さ	1,457 mm
幅	762 mm
長さ	4,400 mm
重量	500 kg
使用電力	3相 200V 4.2kW (スタッフウェル側ポンプ含まず)
エア使用量	0,5 Mpa (75psi)

※本仕様ならびに装備は予告なく変更する事があります。
※上記の生産量は生産する製品、工場の生産能力、その他の条件により変動します。

ハイテック株式会社

〒226-0026 神奈川県横浜市緑区長津田町2565-8

TEL 045-983-5000 FAX 045-983-0020

E-mail : eigyo@hitec-jp.com

URL : www.hitec-jp.com

HITEC CO.,LTD.